

CRIBLE ROL[®] capoté CN

“ Le crible capoté ROL[®] a été créé pour le tamisage de produits poussiéreux. Il possède une très bonne aptitude à cribler tout type de produit "gros" ou "fin" de 1 à 300 mm. ”



1 | CONCEPTION PERSONNALISÉE

Tous les critères de dimensionnement tels que débit, coupures, répartition granulométrique, humidité, température, etc. sont intégrés afin d'adapter les paramètres de base de nos machines comme la surface, l'amplitude et la fréquence de vibration, la pente et l'équipement adéquat (toiles spéciales, systèmes de décolmatage, etc.).

→ Conformité aux normes ATEX

2 | APPLICATIONS

- Industrie minérale
- Industrie chimique
- Industrie de transformation
- Agro-alimentaire
- Industrie des engrais

3 | UTILISATIONS

- Le CALIBRAGE de matériaux à sec ou sous eau
- Le TRIAGE (séparation du bon produit et des corps étrangers)
- Le DÉPOUSSIÉRAGE
- La CLASSIFICATION

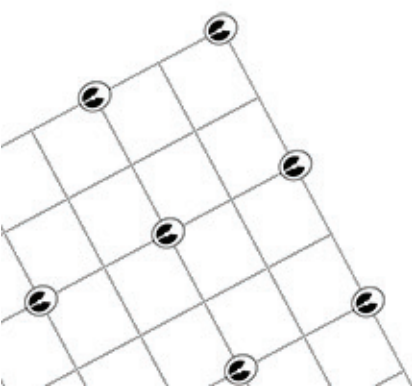

- 1 SUSPENSION**
Par ressorts hélicoïdaux
- 2 FIXATION DES ÉQUIPEMENTS**
• Soit par tension longitudinale
• Soit par bridage
• Soit par emboîtement (panneaux modulaires)
- 3 CADRE SUPPORT ÉQUIPEMENT**
Entièrement modulable
- 4 ASPIRATION DES POUSSIÈRES**
• Interface de liaison
• Conçue en fonction de votre installation
- 5 ERGONOMIE**
• De larges portes étanches pour l'accès au crible
• Nombre et position personnalisables
- 6 ACCOUPLEMENT**
• Poulies et courroies
• Cardans
- 7 FINITION**
• Galvanisée
• Peinte
• Inox
- 8 ENCOMBREMENT**
Entièrement ajustable à vos contraintes dans la limite des règles de conception

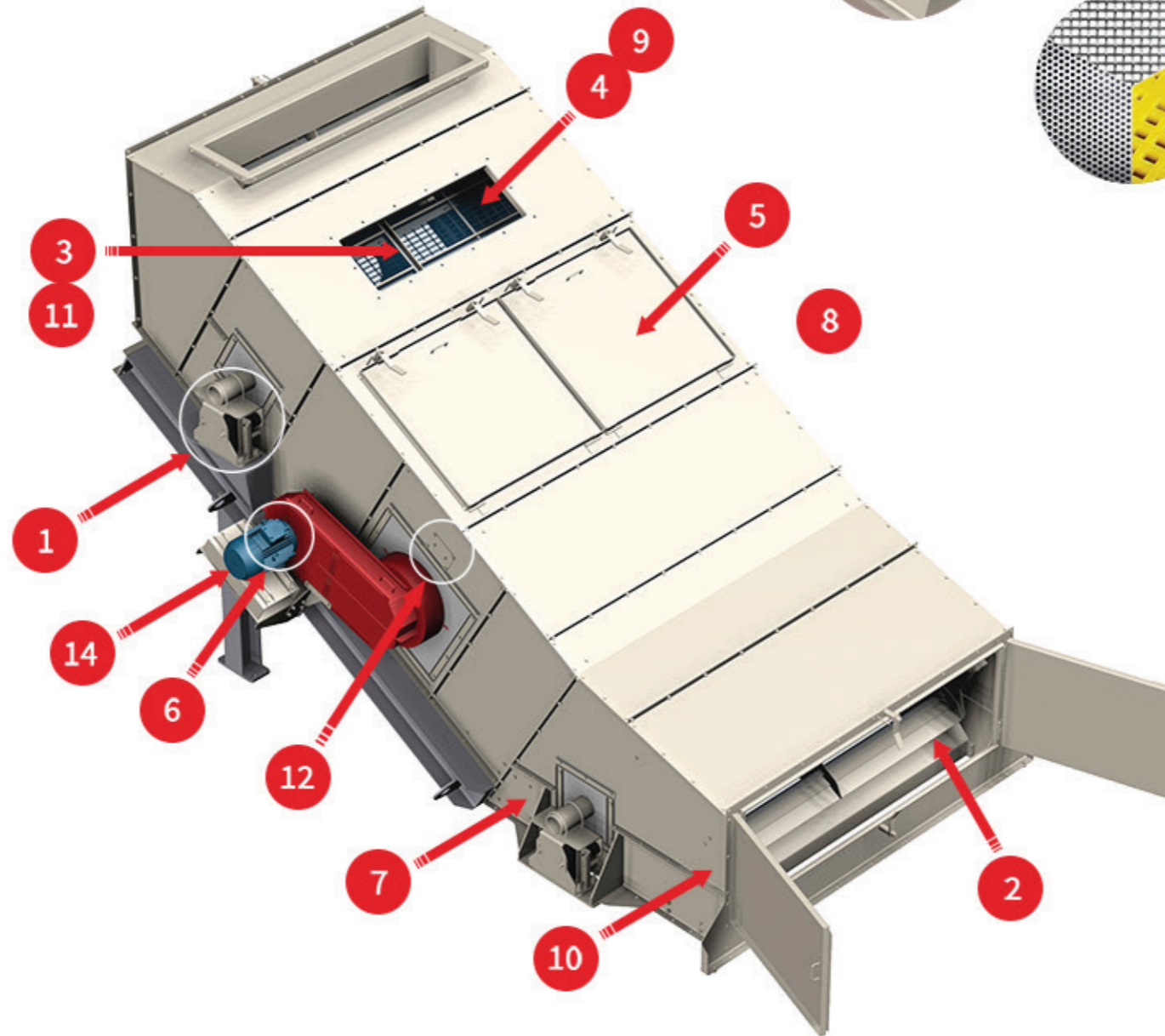

- 9 SYSTÈME DE DÉCOLMATAGE**
• Bil-vib (ballonnets)

- 10 CAPOTAGE STATIQUE & CARCASSE VIBRANTE**
• Alésée, assemblée et boulonnée
• Entièrement démontable

- 11 ÉQUIPEMENTS**
• Grilles tendues acier ou polyuréthane
• Pavés modulaires acier ou polyuréthane
• Tôles perforées

- 12 LUBRIFICATION**
Graisse ou huile

- 13 PROTECTION POUR PRODUIT ABRASIF**
• Par caoutchoutage
• Par blindage

- 14 PILOTAGE**
• Variateur de vitesse
• Frein moteur

4 | POINTS FORTS

- ÉTANCHÉITÉ
- EFFICACITÉ
- RENTABILITÉ
- RÉDUCTION DU NIVEAU SONORE
- FAIBLE ENTRETIEN
- ÉCONOMIQUE
- SÉCURITÉ

5 | CARACTÉRISTIQUES

- Surface 1 à 24 m²
- Accélération 3 à 4 G
- Amplitude 2 à 10 mm
- Vitesse 750 à 1500 tr/mn
- Inclinaison 12 à 30 degrés
- Nombre d'étages 1 à 3 étages
- Coupures 1 à plus de 300 mm
- Poids de la machine jusqu' à 25 tonnes
- Longueur 2000 à 8000 mm
- Largeur entre flancs 600 à 3000 mm
- Puissance d'entraînement 2 kW à 55 kW
- Vibration circulaire dans le plan vertical





ADVANCED VIBRATION TECHNOLOGY



www.chauvin.fr

info@chauvin.fr

Tél : +33 (0)4 76 09 30 63

Fax : +33 (0)4 76 22 30 54

Siège social

20 rue des grands champs

ZI La Rollandière

38360 SASSENAGE - FRANCE

Boîte postale

BP 70015

38044 GRENOBLE CEDEX 9 - FRANCE

Nous restons à votre disposition pour davantage d'informations.
CHAUVIN filiale de SINEX INDUSTRIE.