

EMOTTEUR MONOROTOR A GRILLE



TYPE EMG

>>> DOMAINES D'APPLICATION

- **Produits friables ou agglomérés** tels que des mottes de sel ou de sucre, des pralines, acide citrique, poudres alimentaires, divers agglomérats de pulvérulents (chimie, engrais, ...), pastilles et galets de propreté, chlorure de potassium, soude caustique, carbonate de soude, acide sulfamique, pastilles d'argile, soufre, cendres, ...
- **Divers secteurs d'activités** : agro-alimentaire, nutrition animale, minéraux et produits à base minérale, chimie, pharmacie, sucre et sel, ...

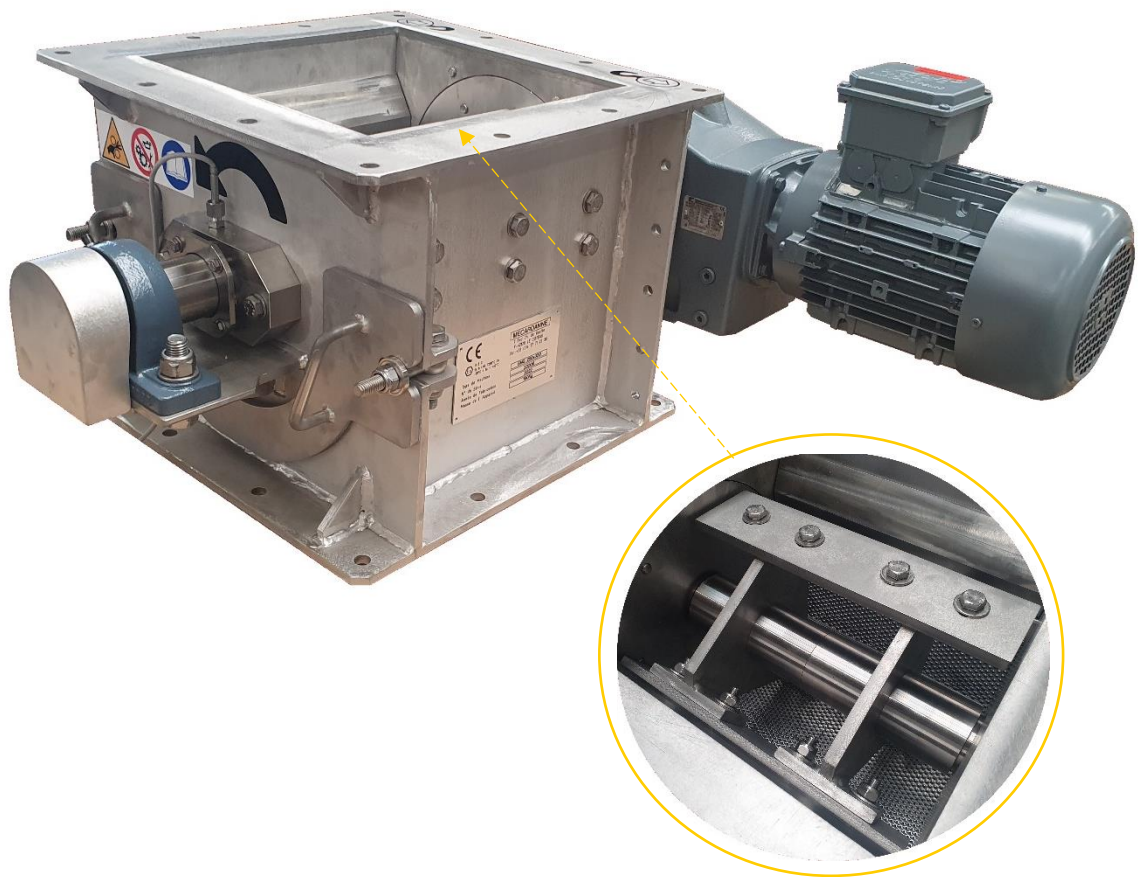

>>> PRINCIPE DE FONCTIONNEMENT

- Le rotor muni de grandes lames percute le produit et force son passage à travers une grille perforée qui calibre la dimension du produit en sortie.

>>> CARACTERISTIQUES TECHNIQUES

Type	∅ rotor mm	A mm	B mm	C mm	D mm	E mm	Poids kg	Granulométrie de sortie * mm	Puissance installée kW	Débit * T/heure
EMG250x300	250	300	300	325	440	855	200		3	0,2 à 1
EMG350x400	350	400	400	440	550	1020	300	0 à 4	4	1 à 2
EMG450x1000	450	1000	500	600	650	2530	900		11	2 à 6

* valeurs moyennes données à titre indicatif variables suivant la nature des matériaux traités et la configuration du rotor de broyage (nombre et forme des lames, Vitesse de rotation) et de la maille de la grille de calibrage.

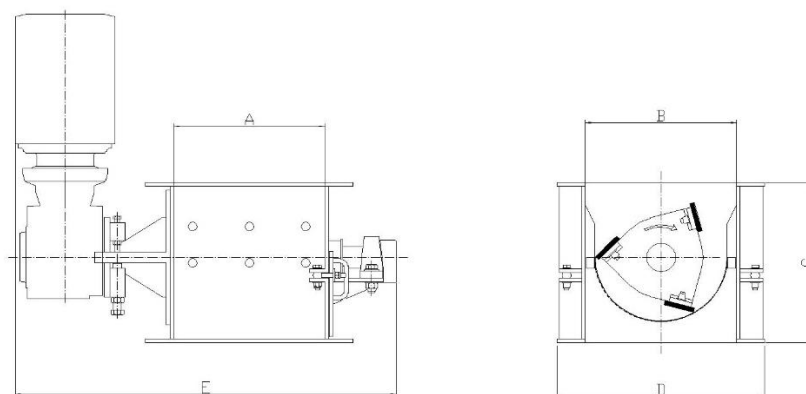

>>> CONCEPTION

Cet appareil est constitué d'un **bâti rigide** en tôles soudées de forte épaisseur (version inoxydable en option).

Sa **simplicité de conception** permet un **démontage et remplacement rapide** des lames du rotor et de la grille sans dépose de l'émoteur.

La grille est montée vissée sur un tiroir escamotable depuis l'extérieur de l'appareil, permettant ainsi de pouvoir installer un calibrage adapté au produit attendu. Un capteur permet de valider la présence du tiroir en fonctionnement.

Deux presse-étoupe resserables assurent une **étanchéité durable** et une **maintenance minime**.

Un système de sécurité simple et fiable, évite toute rupture mécanique en cas de bourrage ou de blocage sur un corps étranger.



7 boulevard Charles de Gaulle - BP 20027
42124 LE COTEAU Cedex - France
T. +33 (0)4 77 71 22 30
F. +33 (0)4 77 70 34 96
info@mecaroanne.com

www.mecaroanne.com